



Basketbalový koš MASTER® KID 135

MASSPSB-16

Upozornění: Nesprávná montáž či skákání na obroučku koše může způsobit vážné zranění či smrt

Upozornění ke složení:

Před montáží a použitím si důkladně přečtěte bezpečnostní pokyny a upozornění. Děti by si s výrobkem neměly hrát bez dozoru dospělé osoby.

Maximální zatížení obroučky je 10 kg.

Výrobek neumísťujte do blízkosti oken a předmětů, které se mohou rozbít, či mohou být jinak poškozeny.

Toto je tréninkový prostředek, není to hračka!

Tato tréninková pomůcka je určena pouze pro domácí použití. Jakákoliv forma komerčního použití nepodléhá záručním podmínkám.

Nikdy nepoužívejte koš u vody. Použití v okolí bazénu, koupaliště či sauny je nebezpečné. Takové použití nepodléhá záručním podmínkám.

Před použitím vždy zkontrolujte, zda je výrobek v pořádku. Poškozený výrobek nepoužívejte.

Poškozené části ihned vyměňte. Používejte pouze originální náhradní díly.

Používejte koš pouze pro daný účel – basketball. Basketball hrajte vždy opatrně a buďte pozorní ke svému okolí.

Bezpečnostní pokyny:

1. Zahřívací fáze: Před hrou se zahřejte a protáhněte. Chůze nebo běh kombinovaný s protahováním a základními protahovacími cviky mohou snížit riziko úrazu při sportování.

2. Oděv a obuv: Ke hře zvolte vhodný sportovní oděv a obuv. Basketball nehrajte naboso, v sandálech či jen v ponožkách a punčocháčích.

3. Uvolňovací fáze: Po hře proveďte protahovací cvičení.

4. Bezpečnostní upozornění: Hru ihned přerušete, pokud ucítíte bolest nebo tlak na hrudi či ve svalech. Hru přerušete také při pocitech na omdlení, nevolnosti či silné bolesti. Konzultujte svůj zdravotní plán s lékařem.

Bezpečnostní upozornění:

- Majitel musí zajistit, aby všichni hráči znali a dodržovali tato pravidla pro bezpečný provoz tohoto výrobku.
- Aby se zajistila bezpečnost, nepokoušejte se sestavit výrobek bez návodu k použití.
- Při montáži postupujte podle pokynů uvedených v tomto manuálu, snížíte tak riziko úrazu.
- Před montáží zkontrolujte, zdali balení obsahuje všechny díly.
- Pokud je výrobek smontován neodborným způsobem, není prováděna pravidelná kontrola a údržba, hrozí nebezpečí úrazu.

Varování:

1. Nezavěšujte se na koš a nešplhejte po rámu, může dojít ke zranění či poškození majetku. Dětem nedovolte, aby šplhaly po konstrukci basketbalového koše.
2. Po dokončení montáže ihned naplňte základnu, aby byl výrobek zatížený. Nenechávejte ho nezatížený.
3. Kontrolujte stav základny, utažení uzávěru. Z poškozené základny může trhlinami unikat voda či písek a to může vést k odlehčení základny a převržení výrobku. Poškozený výrobek nepoužívejte.
4. Pravidelně kontrolujte utažení všech šroubů.
5. Klimatické podmínky (vlhkost, chlad, vysoké teploty) či koroze mohou výrobek poškodit. Vodu v základně nikdy nenechávejte zamrznout. Při mrazech vodu ze základny vypusťte a základnu naplňte pískem.
6. Tento výrobek není určen pro děti mladší 3 let.

7. Před hrou odložte šperky (hodinky, šperky). Hrozí riziko úrazu či ztráty šperků.

Části výrobku:

1. Deska 1 ks
2. Obroučka 1 ks
3. Síťka 1 ks
4. Matice 2 ks
5. Matice 3 ks
6. Vrchní tyč 1 ks
7. Střední tyč 1 ks
8. Druhá střední tyč 1 ks
9. Spodní tyč 1 ks
10. Základna 1 ks
11. Plastový šroub 1 ks
12. Šroub 1 ks
13. Podpěra tyčí 2 ks
14. Krytka na otvor pro vodu 1 ks
15. Šroub 2 ks
16. Šroub 1 ks
17. Šrobu 2 ks

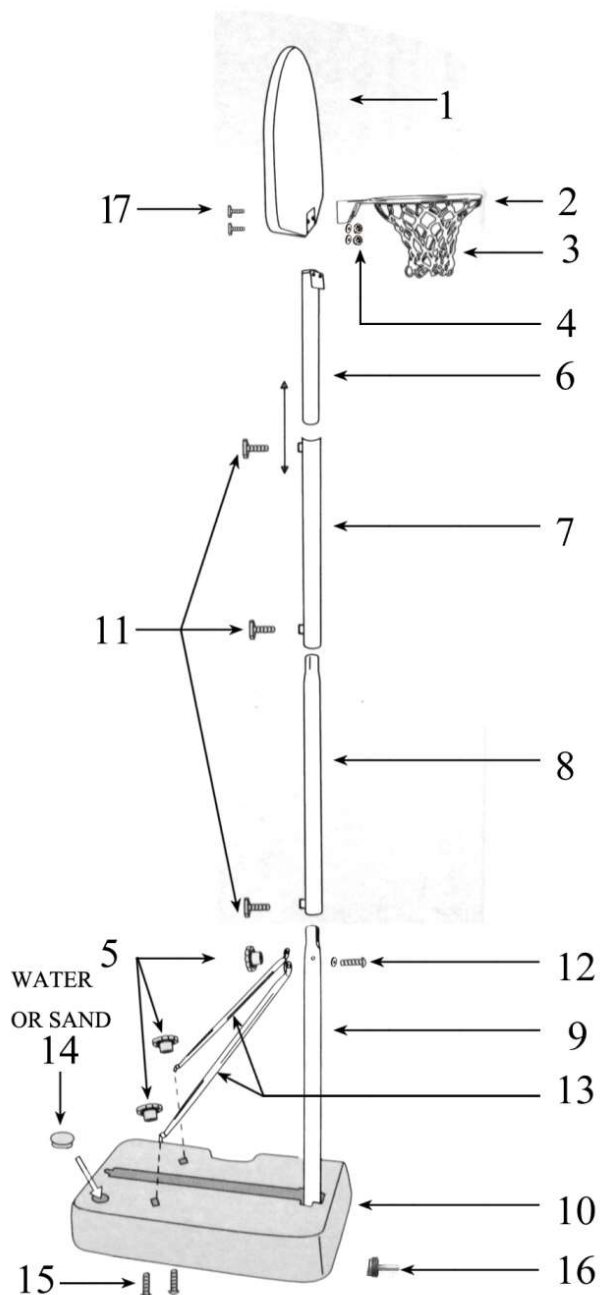

Složení výrobku:

1. Otevřete karton, vytáhněte všechny části a zkontrolujte je dle výše uvedeného seznamu. Sestavení může provádět 1 dospělá osoba
2. Připevněte obroučku (2), desku (1) a vrchní tyč (6) pomocí šroubů (17) a matic (4).
3. Vložte vrchní tyč (6) do první střední tyče (7) a zajistěte plastovým šroubem (11).
4. Připevněte 2 podpěry (13) k spodní tyči (9) pomocí šroubu (12) a matice (5). Pak spojte podpěry (13) k základně (10) pomocí šroubu (15) a matice (5).
5. Vložte druhou střední tyč (8) do spodní tyče (9) a zajistěte šroubem (11).
6. Spojte střední tyče (7) a (8) pomocí šroubu (11) jak je ukázáno na obrázku.
7. Nakonec připevněte síťku (3) na obroučku (2) – jako na obrázku.
8. Základnu (10) můžete naplnit vodou nebo pískem.
9. Po zabalení upevněte desku (1) a základnu (10) pomocí šroubu (16).

Prodávající poskytuje na tento výrobek prvnímu majiteli **záruku 2 roky** ode dne prodeje.

Záruka se nevztahuje na závady vzniklé:

1. zaviněním uživatele tj. poškození výrobku nesprávnou montáží, neodbornou repasí, nesprávným užíváním
2. nesprávnou nebo zanedbanou údržbou
3. mechanickým poškozením
4. opotřebením dílů při běžném používání
5. neodvratnou událostí a živelnou pohromou
6. neodbornými zásahy
7. nesprávným zacházením, či nevhodným umístěním, vlivem nízké nebo vysoké teploty, působením vody, neúměrným tlakem a nárazy, úmyslně pozměněným designem, tvarem nebo rozměry

Copyright - autorská práva

Společnost MASTER SPORT s.r.o. si vyhrazuje veškerá autorská práva k obsahu tohoto návodu k použití. Autorské právo zakazuje reprodukci částí tohoto návodu nebo jako celku třetí stranou bez výslovného souhlasu společnosti MASTER SPORT s.r.o.. Společnost MASTER SPORT s.r.o. pro použití informací, obsažených v tomto návodu k použití nepřebírá žádnou odpovědnost za jakýkoli patent.

MASTER SPORT s.r.o.
Provozní 5560/1b
722 00 Ostrava – Třebovice
servis@mastersport.cz





Basketbalový kôš MASTER® KID 135

MASSPSB-16

Upozornenie: Nesprávna montáž alebo skákanie na obrúčku koša môže spôsobiť vážne zranenie alebo smrť.

Upozornenie k zloženiu:

Pred montážou a použitím si dôkladne prečítajte bezpečnostné pokyny a upozornenie. Deti by sa s výrobkom nemali hrať bez dozoru dospeljej osoby.

Maximálna záťaž obrúčky je 10 kg.

Výrobok neumiestňujte do blízkosti okien a predmetov, ktoré sa môžu rozbiť alebo môžu byť poškodené.

Toto je tréningový prostriedok, nie je to hračka!

Táto tréningová pomôcka je určená len na domáce použitie. Akákoľvek forma komerčného použitia nepodlieha záručným podmienkam.

Nikdy nepoužívajte kôš pri vode. Použitie v okolí bazénu, kúpaliska alebo sauny je nebezpečné. Také použitie nepodlieha záručným podmienkam.

Pred použitím vždy skontrolujte, či je výrobok v poriadku. Poškodený výrobok nepoužívajte.

Poškodené časti ihneď vymeňte. Používajte len originálne náhradné diely.

Používajte kôš len pre daný účel – basketbal. Basketbal hrajte vždy opatrne a buďte pozorný k svojmu okoliu.

Bezpečnostné pokyny:

1. Zahrievacia fáza: Pred hrou sa zahrejte a pretiahnite. Chôdza alebo beh kombinovaný s preťahovaním a základnými preťahovacími cvikmi môžu znížiť riziko úrazu pri športovaní.
2. Odev a obuv: K hre zvolte vhodný športový odev a obuv. Basketbal nehrajte naboso, v sandáloch alebo len v ponožkách alebo punčocháčoch
3. Uvoľňovacia fáza: Po hre spravte preťahovacie cvičenie.
4. Bezpečnostné upozornenie: Hru ihneď prerušte, pokiaľ ucítite bolesť alebo tlak na hrudi alebo v svaloch. Hru prerušte tiež pri pocitoch na omdlenie, nevoľnosti či silnej bolesti. Konzultujte svoj zdravotný plán s lekárom.

Bezpečnostné upozornenie:

- Majiteľ musí zaistiť, aby všetci hráči poznali a dodržiavali tieto pravidlá pre bezpečnú prevádzku tohoto výrobku.
- Aby sa zaistila bezpečnosť, nepokúšajte sa zostaviť výrobok bez návodu na použitie.
- Pri montáži postupujte podľa pokynov uvedených v tomto manuále, znížite tak riziko úrazu.
- Pred montážou skontrolujte, či balenie obsahuje všetky diely.
- Pokiaľ je výrobok poskladaný neodborným spôsobom, nie je robená pravidelná kontrola a údržba, hrozí nebezpečie úrazu.

Varovanie:

1. Nevešajte sa na kôš a nešplhajte sa po ráme, môže dôjsť poškodeniu majetku. Deťom nedovoľte, aby šplhali po konštrukcii basketbalového koša.
2. Po dokončení montáže ihneď naplňte základňu, aby bol výrobok zaťažený. Nenechajte ho nezaťažený.
3. Kontrolujte stav základne, utiahnutie uzáverov. Z poškodenej základne môže trhlinami unikať voda či piesok a to môže viesť k odľahčeniu základne a prevráteniu výrobku. Poškodený výrobok nepoužívajte.
4. Pravidelne kontrolujte utiahnutie všetkých skrutiek.
5. Klimatické podmienky (vlhkosť, chlad, vysoké teploty) alebo korózia môžu výrobok poškodiť. Vodu v základni nikdy nenechávajte zamrznúť. Pri mrazoch vodu zo základne vypustite a základňu naplňte pieskom.

6. Tento výrobok nie je určený pre deti mladšie ako 3 roky.
7. Pred hrou odložte šperky (hodinky, šperky). Hrozí riziko úrazu alebo straty šperkov.

Časti výrobku:

1. Doska 1 ks
2. Obrúčka 1 ks
3. Sieťka 1 ks
4. Matica 2 ks
5. Matica 3 ks
6. Vrchná tyč 1 ks
7. Stredná tyč 1 ks
8. Druhá stredná tyč 1 ks
9. Spodná tyč 1 ks
10. Základňa 1 ks
11. Plastová skrutka 1 ks
12. Skrutka 1 ks
13. Podpierka tyče 2 ks
14. Krytka na otvor pre vodu 1 ks
15. Skrutka 2 ks
16. Skrutka 1 ks
17. Skrutka 2 ks

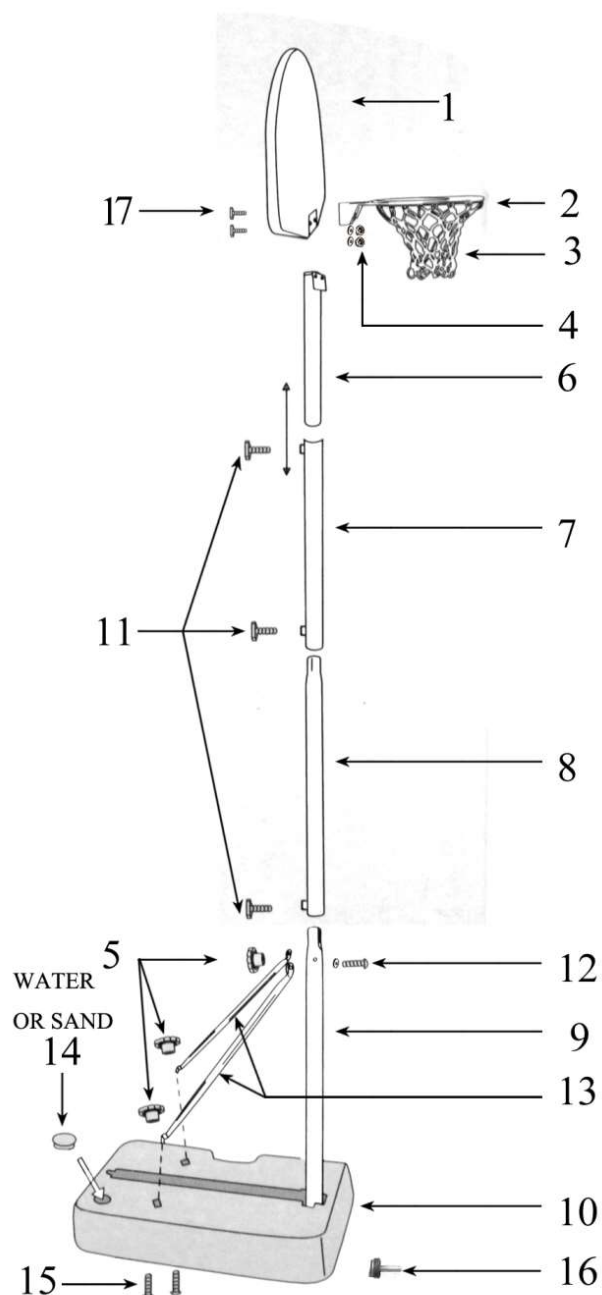

Zloženie výrobku:

1. Otvorte kartón, vyťahnite všetky časti a skontrolujte ich podľa vyššie uvedeného zoznamu. Zostavenie môže robiť 1 dospelá osoba.
2. Pripevnite obrúčku (2), dosku (1) a vrchnú tyč (6) pomocou skrutiek (17) a matíc (4).
3. Vložte vrchnú tyč (6) do prvej strednej tyče (7) a zaistite plastovou skrutkou (11).
4. Pripevnite 2 podpierky (13) k spodnej tyči (9) pomocou skrutiek (12) a matice (5). Potom spojte podpierky (13) k základni (10) pomocou skrutiek (15) a matice (5).
5. Vložte druhú strednú tyč (8) do spodnej tyče (9) a zaistite skrutkou (11).
6. Spojte stredné tyče (7) a (8) pomocou skrutiek (11) ako je ukázané na obrázku.
7. Nakonec pripevnite sieťku (3) na obrúčku (2) – ako na obrázku.
8. Základňu (10) môžete naplniť vodou alebo pieskom.
9. Po zabalení upevnite dosku (1) a základňu (10) pomocou skrutiek (16).

Predávajúci poskytuje na tento výrobok prvému majiteľovi záruku 2 roky odo dňa predaja.

Záruka sa nevzťahuje na závady vzniknuté:

1. zavinením užívateľa tj. poškodenie výrobku nesprávnou montážou, neodbornou repasiou, užívaním v nesúlade so záručným listom
2. nesprávnou alebo zanedbanou údržbou
3. mechanickým poškodením
4. opotrebovaním dielov pri bežnom používaní
5. neodvratnou udalosťou a živelnou pohromou
6. neodbornými zásahmi
7. nesprávnym zaobchádzaním, či nevhodným umiestnením, vplyvom nízkej alebo vysokej teploty, pôsobením vody, neúmerným tlakom a nárazmi, úmyselne pozmeneným designom, tvarom alebo rozmermi



MMASTER[®]

SPORTS EQUIPMENT

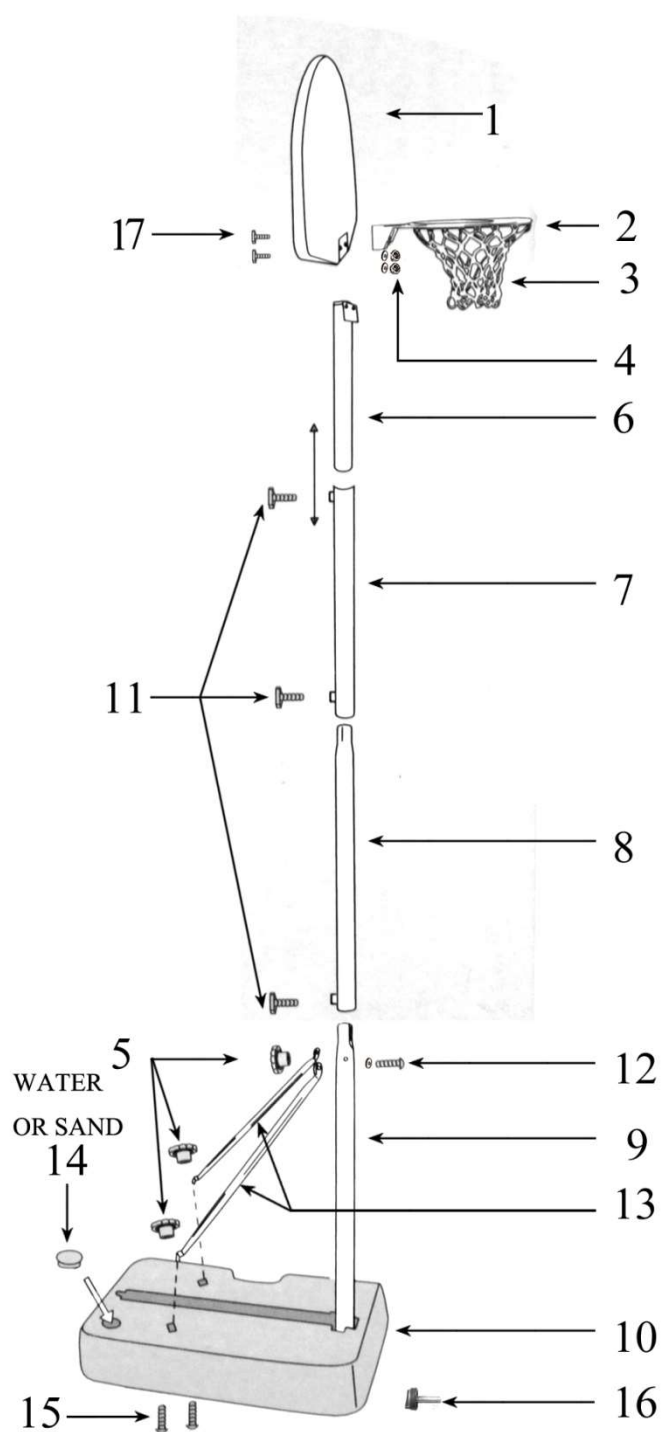

- 1.Board×1
- 2.Ring×1
- 3.Net×1
- 4.Nut ×2
- 5.Nut×3
- 6.Top Pole×1
- 7.Second middle Pole×1
- 8.Third middle Pole×1
- 9.Bottom Pole×1
- 10.Base×1
- 11.Plastic Bolt×3
- 12.Bolt×1
- 13.Pole Brace×2
- 14.Water Cap×1
- 15.Bolt×2
- 16.Gasket×1
17. Bolt×2

Assembly Steps:

1. Open the carton, find out all the parts listed on the first page, one adult is required for assembly.
2. Fix ring(2), board (1) and top pole(6) by bolts(17) and nuts(4).
3. Insert top pole(6) on the second middle pole(7) by plastic bolt(11).
4. Assemble 2 pcs pole braces(13) connected to bottom pole(9) by bolt(12) and nut(5). Then connect pole braces(13) to base (10) by bolt (15) and nut(5).
5. Insert third middle pole(8) on the bottom pole(9) by bolt(11).
6. Join the second middle pole(7) and third middle pole(8) by bolt(11) as show.
7. Finally, Install the net(3) on the ring(2) as shown.
8. The base(10) can be filled water or sand.
9. After packing , fix the board(1) and base(10) by bolt(16)

EN WARRANTY for other countries

The product is warranted for 24 months following the date of delivery to the original purchaser.

This warranty does not apply to damages caused by misuse of this product, accidental or intentional damage, neglect or commercial use.

Excluded from this warranty is liability for consequential property or commercial damages or for damages for loss of use.

This warranty is valid only to the original purchaser and under normal use.

Repairs must be made by an authorized dealer, otherwise this warranty void.

Address of local distributor:



MASTER® KID 135 kosárlabdapalánk

MASSPSB-16

Figyelmeztetés: a nem megfelelő összeszerelés, ugrálás a kosárgyűrűre komoly személyi sérüléshez, haláleset is vezethet!

Összeszerelésre vonatkozó figyelmeztetés:

Összeszerelés és a használat előtt figyelmesen olvassa el a biztonsági figyelmeztetéseket és utasításokat! Felnőtt felügyelete nélkül a gyermekeknek tilos a termékkel játszani!

Kosárgyűrű maximális teherbírása: 10 kg.

A terméket ne helyezze el ablakok, illetve olyan tárgyak közelébe, amelyek törékenyek vagy más módon sérülékenyek!

A jelen termék edzésre szolgál, nem játékszer!

A jelen sporteszköz kizárólag otthoni használatra készült. Bármilyen üzleti célú használat kizárja a jótállás érvényesítését!

A kosárlabdapalánkot ne használja víz közelében! Használat a medence, strand vagy szauna közelében veszélyes! Ilyen használat kizárja a jótállás érvényesítését!

Használat előtt ellenőrizze, hogy a termék rendben van-e. A sérült terméket ne használja!

A sérült alkatrészeket azonnal cserélje ki, kizárólag eredeti alkatrészeket használjon!

A kosárlabdapalánkot kizárólag eredeti rendeltetése céljára használja – kosárlabdázáshoz. Mindenkor óvatosan kosárlabdázzon, legyen tekintettel a környezetére!

Biztonsági utasítások:

1. Bemelegítési fázis: Minden kosárlabdajáték előtt melegítsen be, végezzen nyújtó gyakorlatokat. A gyaloglás vagy nyújtó és bemelegítő gyakorlatokkal kombinált futás csökkenti a személyi sérülés kockázatát.

2. Ruházat és cipő: Sportoláshoz használjon megfelelő sportruházatot és sportcipőt! A kosárlabdajátékot ne játssza mezítláb, szandálban, csak zokniban vagy harisnyanadrágban!

3. Nyújtó fázis: Edzés után végezzen nyújtó gyakorlatokat!

4. Biztonsági figyelmeztetés: Azonnal hagyja abba a játékot, ha mellkasi fájdalmat vagy nyomást, illetve izomfájdalmat érez! A játékot hagyja abba akkor is, ha szédül, rosszul van, vagy erős fájdalmat érez! Az edzésprogramot konzultálja meg orvosával!

Biztonsági figyelmeztetések:

- A tulajdonosnak biztosítani kell, hogy a játékosok ismerjék egymást, és hogy mindenki tartsa be a jelen termék biztonságos használatára vonatkozó szabályokat.
- A biztonság érdekében a terméket a jelen összeszerelési útmutató szerint szerelje össze!
- Összeszerelés során tartsa be a jelen útmutatóban közölt utasításokat, ez által csökkenti a személyi sérülés kockázatát!
- Összeszerelés előtt ellenőrizze, hogy minden alkatrész rendelkezésre áll-e.
- Ha a termék összeszerelése szakszerűtlen módon történik, elmarad a rendszeres ellenőrzés és karbantartás, fennáll a személyi sérülés kockázata!

Figyelmeztetés:

8. Ne kapaszkodjon bele a kosárgyűrűbe, ne mászon fel a kereten, mert fennáll a személyi sérülés vagy anyagi kár veszélye! Ne engedje, hogy a gyermekek felmásszanak a kosárlabdapalánkra!

9. Összeszerelés után a talpazatot azonnal töltsen fel vízzel. hogy biztosítva legyen a kosárlabdapalánk stabilitása! Ne használja nehezek nélkül!

10. Ellenőrizze a talpazat állapotát, a zárókupak meghúzását. Sérült talpazatból réseken kiszivároghat a víz vagy a homok, ez által a talpazat nem lesz megfelelően leterhelve, ami a kosárlabdapalánk felborulásához vezethet. A sérült terméket ne használja!
11. Redszeresen ellenőrizze, hogy minden csavar megfelelően van-e meghúzva!
12. A környezeti körülmények (nedvesség, hideg, magas hőmérséklet), illetve a korrózió kárt okozhat a termékben. A talpazatban lévő vizet ne hagyja megfagyni! Fagyos időben engedje ki a vizet a talpazatból, és a talpazatot töltsse fel homokkal.
13. Gyermek 3 éves kor alatt ne használja a terméket!
14. Sportolás előtt vegyen le minden ékszert (óra, ékszer)! Fennáll a személyi sérülés, illetve az ékszerek elvesztésének veszélye!

Alkatrészek:

18. Palánk 1 db
19. Kosárgyűrű 1 db
20. Kosárháló 1 db
21. Csavaranya 2 db
22. Csavaranya 3 db
23. Felső rúd 1 db
24. Közberső rúd 1 db
25. Második közberső rúd 1 db
26. Alsó rúd 1 db
27. Talpazat 1 db
28. Műanyag csavar 1 db
29. Csavar 1 db
30. Rúdtámaszték 2 db
31. Zárókupak 1 db
32. Csavar 2 db
33. Csavar 1 db
34. Csavar 2 db

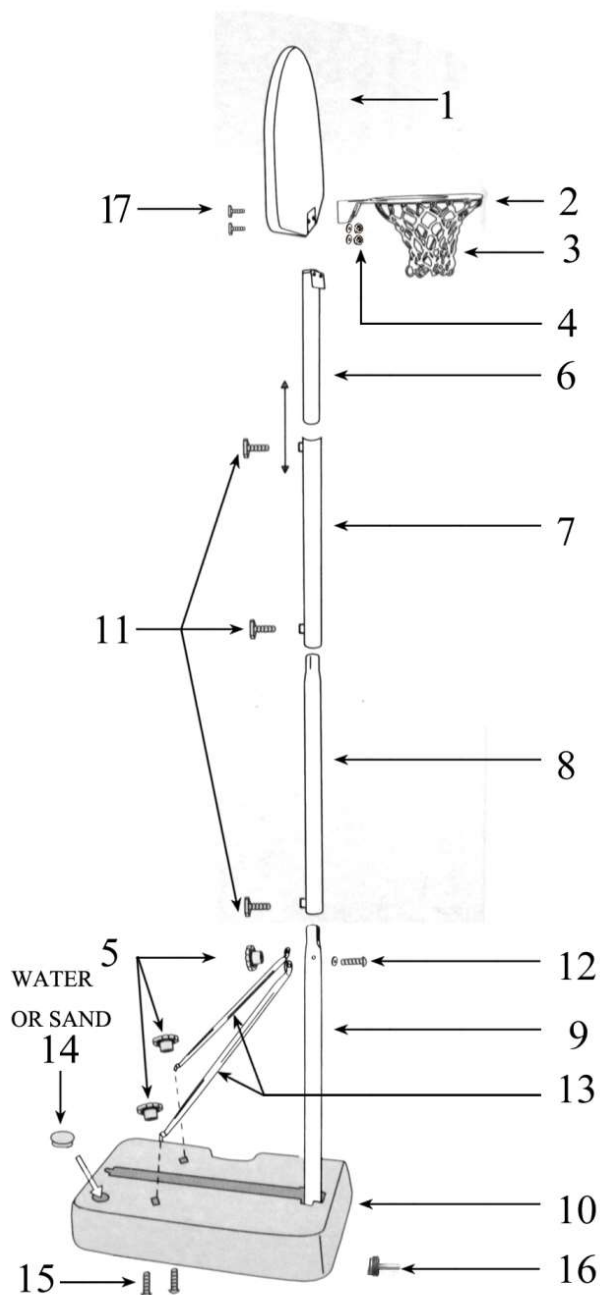

Termék összeállítása:

10. Nyissa ki a dobozt, vegyen ki minden alkatrészt, és a fenti alkatrészejegyzék szerint ellenőrizze, hogy minden alkatrész megvan-e. A kosárlabdapalánk összeszerelését 1 felnőtt személy végezheti.
11. Rögzítse a kosárgyűrűt (2), a palánkot (1) és a felső rudat (6), ehhez használja a csavarokat (17) és a csavaranyákat (4).

12. A felső rudat (6) tolja össze az első közbenső rúddal (7), és rögzítse a műanyag csavarral (11).
13. Az alsó rúdhoz (9) rögzítsen 2 db kitámasztót (13), ehhez használja a csavart (12) és a csavaranyát (5). Utána rögzítse a kitámasztókat (13) a talpazathoz (10), ehhez használja a csavart (15) és a csavaranyát (5).
14. Az alsó rúd (9) helyezze be a második közbenső rudat (8), és rögzítse csavarral (11).
15. Csatlakoztassa össze a közbenső rudakat – (7) és (8) – ehhez használja a csavart (11), lásd a képet!
16. Végül a kosárgyűrűhöz (2) rögzítse a kosárhálót (3) – lásd a képet!
17. A talpazat (10) megtölthető vízzel vagy homokkal.
18. A palánkot (1) és a talpazatot (10) rögzítse egymáshoz, ehhez használja a csavart (16).

Jelen termékre eladó az első tulajdonosnak 2 év jótállást nyújt, az eladás napjától számítva.

A jótállás nem vonatkozik az alábbiak következtében keletkezett meghibásodásokra:

1. felhasználó hibájából keletkezett sérülések, azaz a termék meghibásodása a helytelen összeszerelés, szakszerűtlen javítás, a nem rendeltetésszerű használat
2. nem megfelelő vagy elmaradt karbantartás
3. mechanikai sérülések
4. egyes részek természetes kopása mindennapos használat következtében
5. elkerülhetetlen esemény, természeti katasztrófa
6. szakszerűtlen beavatkozások
7. nem megfelelő használat vagy alkalmatlan elhelyezés, túl alacsony vagy túl magas hőmérséklet, víz hatása, aránytalan nyomás vagy ütések, szándékosan megváltoztatott design, forma vagy méretek

Copyright – szerzői jogok

A MASTER SPORT s.r.o. társaság a jelen használati útmutató tartalmához kapcsolódó minden szerzői jogot fenntartja. A szerzői jog megtiltja a jelen használati útmutató bármely részének, illetve egészének másolását harmadik fél által, a társaság előzetes és kifejezett hozzájárulása nélkül. A MASTER SPORT s.r.o. társaság nem vállal felelősséget a jelen használati útmutatóban közölt információk felhasználásáért, bármilyen szabadalomért nem vállal semmilyen felelősséget.

